

ACS-SWITCH-RANGE®

MESURE DE DISTANCE



CAS D'USAGE



DÉTECTION DE NIVEAUX

Gestion des niveaux de remplissage de contenants : bennes, poubelles, cuves... Notifications en cas de dépassement de seuils paramétrables.



AMÉLIORATION DES PROCESSUS INDUSTRIELS

Surveillance d'un équipement, d'un décalage de bâti ou d'un élément mécanique mobile. Nos capteurs ACS-Switch-Range permettent ce suivi en s'intégrant à vos processus.



GESTION DES BOX À VÉLOS

Détection de présence de vélos dans les box prévus à cet effet. Le capteur à réflexion optique autonome et sans-fil permet de détecter la présence d'un vélo et notifie son arrivée et son départ.

SPÉCIFICITÉS

PLUG & PLAY : AUTONOME ET SANS FIL

Communiquant au travers de réseau LPWAN, l'ACS-Switch-Range est autonome et sans-fil.

PARAMÉTRAGE AGILE

Le produit est paramétrable pour s'adapter à son environnement et remonter des mesures fiables. Une simple initialisation du produit permet la prise en compte de votre environnement.

ALGORITHMES ADAPTÉS pour tous les environnements.

DATALOGGING HORODATÉ des événements (+3000)

PILE REMPLAÇABLE

OPTIONS DISPONIBLES

- Capteur par réflexion optique Time-Of-Flight - Mesure de 0 à 4m.
- Capteur à ultrasons - Mesure de 0 à 4m.
- Personnalisation sur demande :
 - Couleur de boîtier et étiquetage,
 - Fonctionnalités métier spécifiques (ex : BLE).



TECHNOLOGIE CLOVER-NET

Protocole de communication bi-directionnel temps réel permettant de faciliter l'installation et le paramétrage des capteurs, la collecte des données horodatées, les inventaires automatiques, les mises à jour OTA...

SPÉCIFICATIONS

Caractéristiques mécaniques

Sans oreille

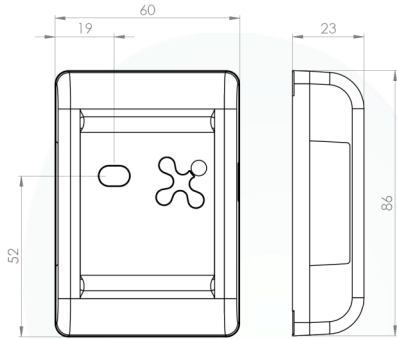

Avec oreilles

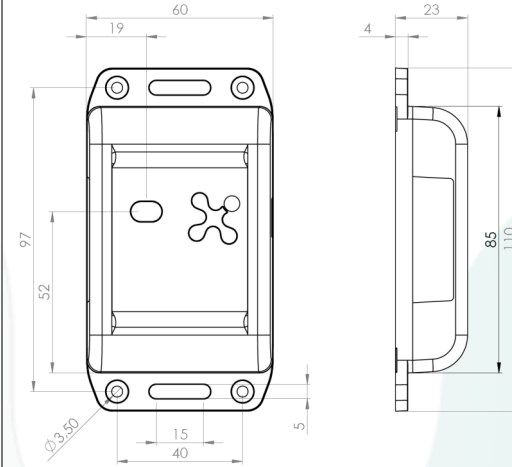

Fixations

Vis

Aimant (fourniture en option)

Colle

Certifications

CE, EN 300-220

Caractéristiques physiques

Pile	Lithium 3.6Ah remplaçable
Matériau	ABS PC V0 UL94
Poids	98g
Indice IP	IP54 ou IP66 (avec joint d'étanchéité)
Indice IK	IK07 ou IK08 (avec joint d'étanchéité)
Température de fonctionnement	-20°C à 70°C
Température de stockage	-40°C à 80°C
Humidité	< 95% sans condensation



CE PRODUIT UTILISE DES PILES AU LITHIUM.
 Pour votre sécurité, référez-vous à la fiche de sécurité disponible sur notre site internet.

Communication

LoRaWAN	Classe A
	EU868, 915US, AU915, AS923
	Mode Privé et Mode Public
	OTAA et ABP
	Puissance d'émission 14dBm (EU) 20dBm max
	Compatible opérateurs Objenious, Orange et cœurs de réseau Actility, Orbiwise, TTN, Lorient ...
SigFox (option)	RC1, RC2, RC4
CloverNet	Broadcast, multicast, point-à-point

Durée de vie

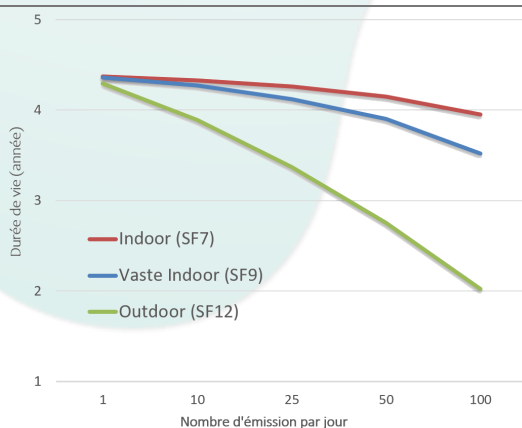

Cas d'usage

Capteur à réflexion optique
 Trame de vie toutes les 24h
 Mesure toutes les 15s
 Emission d'alarme sur dépassement de seuil

Informations échangées

Distance courante
 Emission d'événement en cas de changement d'état ou dépassement de seuil
 Compteur de franchissement de seuil
 Historiques avec horodatage
 Données d'activités (batterie, ...)
 Niveau de température
 Paramétrage par Downlink

INEO-SENSE

125 Rue de L'hostellerie,
 Immeuble ELLIPSIS, Niv 4 Porte 12
 30 900 Nîmes — France

Phone : +33 466 276 495
 Web : www.ineo-sense.com
contact@ineo-sense.com

© 2020 Ineo-Sense. All rights reserved. Clover-Net, Clover-Sense, ACS-Switch, are trademarks of Ineo-Sense company. All other brands mentioned are the property of their respective holders. This is non-contractual document, and may be modified without notice.